

S  
Y  
S  
T  
E  
M

**CEMAY** INTERNATIONAL

AQUA  
SMART

Ecological Based Cyclical  
Production

Products that combine exclusive  
design with quality spirit.



## HAKKIMIZDA

Saver Tekstil Makinaları Üretim San. ve Tic. Ltd. Şti. tekstil makinaları imalatında 20 yılı aşkın tecrübesi ile Ergene-Tekirdağ'daki üretim tesislerinde faaliyet göstermektedir. Kaliteyi ve müşteri güvenini ilke edinmiş olan firmamız mesleki tecrübesi bulunan önemli teknik eleman kadrosuna sahiptir. Sürekli gelişen ve her yıl kadrosunu arttıran firmamızda konusundaki uzman mühendis, teknisyen ve teknikerler çalışmaktadır. Müşteri gereksinimlerini en iyi şekilde karşılayabilme adına yaratıcı çözümlerimizi en uygun fiyatlarla müşterilerimize sunabilmek için çalışmaktayız.

Firmamız, güçlü mühendislik bilgisi, tecrübeli teknik kadrosu, tasarım ve üretim kabiliyeti ile müşterilerimizin tasarım, prototip ve seri üretim alanlarındaki gereksinimlerini karşılayabilecek hizmetler sunmaktadır. Sürekli büyüyen yapısı, güvenilirliği, yüksek kalitede üretim kabiliyeti ile firmamız tekstil sektöründe bir marka haline gelmiştir.

Saver Makina olarak amacımız; dünya pazarındaki yerimizi bilim-uygulama ve bilgi-dene-yim düzleminde korumak ve yaşatmaktır. Hizmetlerimiz satış sonrası servis, montaj, yedek parça tedarikçiliğini de kapsamaktadır.

Saver Makina; üretimde başarı ve yeniliklerde sürekliliği, hizmette ise dürüstlük ve kaliteyi ilke edinmiştir.

## VİZYONUMUZ

- Verdiği hizmetlerin kalitesini ve çeşitliliğini artırarak, Türkiye Ve Dünya'nın tercih edilen bir makine şirketi olmak
- Müşterilerimizin memnuniyetini sağlayarak, sürekli ve mutlu müşteri ilişkileri oluşturmak
- Takım çalışmasını bireysel başarılarından üstün tutmak
- Sürekli eğitim faaliyetleri ile personel gelişimini üst seviyeye çıkarma

## MİSYONUMUZ

- Tekstil sektörüne fayda sağlayan yenilikçi ve öncü hizmetleri sunmak

## HEDEFLERİMİZ

- Yaratıcılığı zirvede tutarak, makina sektörüne yenilikçi ürün ve hizmetler sunmak
- Müşterilerimizin ihtiyaç ve beklentilerini karşılayan ve tercih edilen bir marka olmak
- Tekstil sektöründe yeni pazarlara açılarak büyümek

## KALİTE POLİTİKAMIZ

- Müşteri memnuniyetini sağlamak için mükemmel ürün ve hizmet kalitesine sahip olmak
- Müşterilerimiz ile güven ilişkisi sağlamak
- Müşterilerimizle ortak yararlarda buluşmak
- İş güvenliğine uygun çevreye zararsız üretim anlayışı ile çalışmak
- Ürünlerimizi zamanında teslim etmek
- İş ve yaşam ahlakına uygun anlayışla üretim yapmak
- Saver Makina'yı küresel rekabette üst düzeye taşımak ve inovasyon becerisiyle anılan bir şirket konumuna yükseltmek

## ABOUT US

Saver Tekstil Makinaları Üretim San. ve Tic. Ltd. Şti. operates in the production sector of Ergene/Tekirdag with more than 20 years of experience in the field of textile machinery.

Our company, which prioritizes the principles of quality and customer trust, consists of a well-trained technical staff possessing years of professional experience.

We employ a competent team of engineers, technicians and operators who are experts in their fields, and our continuous rate of development allows us to expand our staff on a yearly basis. In order to fulfill our clients' requirements in the best way possible, we are working to present our creative solutions at competitive prices.

Our company provides services with the goal of meeting our customers' needs in the fields of design, prototype production and mass production with exceptional engineering proficiency and an experienced technical staff.

We have become a highly reliable brand in the textile sector due to our steady expansion, reliability and exacting quality control techniques.

Our aim as Saver Makina is to protect and maintain our place in the world market by applying a scientific approach regarding application and knowledge to gain experience.

Our services also include installation, after-sales service and supply of spare parts.

Saver Makina has adopted the principles of success in production, continuity in innovation, honesty and quality of service.

## OUR VISION

- To become the leading machine company in Turkey and abroad by increasing the quality and diversity of the services that we provide.
- To establish enduring and fulfilling customer relations by ensuring customer satisfaction.
- To keep teamwork superior to individual achievement.
- To increase the level of personnel development with continuous and thorough training.

## OUR MISSION

- To provide innovative services that provides benefits to the textile sector

## OUR TARGETS

- To provide innovative products and services to the machinery sector, keeping ingenuity at peak levels.
- To be the preferred brand by meeting the needs and expectations of our customers.
- To engage in and augment new markets in the textile sector.

## OUR QUALITY POLICY

- To have excellent product and service quality in order to ensure customer satisfaction.
- To cultivate a strong sense of trust and reliability with our customers.
- To provide mutually beneficial business relationships between ourselves and our clients.
- To maintain a secure production environment adhering to precise and environment-conscious standards.
- To deliver our products promptly according to schedule.
- To conduct production in alignment with proper business and life ethics.
- To make Saver Makina a top global competitor known for its innovation.





**ÖZELLİKLER**

**SPECIFICATIONS**

**“Aqua Smart”**, birçok müşteri grubuna, ekonomik avantajları ile tanımlanmış etiketi ile beraber tekstil sektörünün hizmetine sunulmuştur. Makina imalat sektöründeki “ekonomiklik” kavramı, son kullanıcıya maddi anlamda sağladığı kazanç ve verimlilik terimleri ile günümüzde daha çok kullanılmaya başlanılmıştır.

Peki bir boya makinası için ekonomiklik kavramını nasıl açıklıyoruz? Kısaca bu tekstil makinasının tesis içerisindeki göstermiş olduğu enerji ve çevre performansdır. Kolay kullanım ile zamandan tasarruf, az bakım maliyeti ile artı yönde ekonomik fayda ve sahip olduğu farklı kullanım prosesleri ile çevreye bırakılan minimum miktarda atık. Diğer taraftan uluslararası kabul görmüş standartların eksikliği nedeniyle tekstil makinalarının enerji ve çevresel performanslarının artırılması konusunda biz imalatçılara geçmişe oranla daha çok görev düşmektedir. Bu bilinçle günümüzde daha ekonomik ürünler üretmenin çabası içerisindeyiz.

- İlk Yatırım Maliyetlerinizi maximum 6 ayda geri kazanma imkanı.
- İşçilikten min. %50 tasarruf sağlama imkanı.
- Yerden veya varolan alanınız içerisinde %50 tasarruf sağlama imkanı.
- Yedek parça maliyetlerinizden %50 tasarruf sağlama imkanı.
- Kısa Proses özelliklerimiz ile ürününüz müşterinize erken teslim avantajı.

Saver makina halihazırda “Eco Salvo” ile teknolojik mükemmellik anlamında seviyesini en üst sıralara taşıdı ve başarılarının sürdürülebilirliği anlamında ise Türk tekstil makinacılığının kalesi haline geldi. Bununla beraber makina sektöründe sürdürülebilir teknoloji kavramını ön planda tutarak tekstil endüstrisini destekleyen çözümler sunmayı ilke edinmiştir.

Düşük flotte oranlı boyama, harcamalardan tasarruf etmenin ve üretim sağlamanın tek yolu olarak kabul edildi. Düşük flotte oranı ile boyamanın gerçek zorluğu boyamayı gerçekleştiren kişiye olup, bu yüzden birçok boyacı kabul eder ki; boyama kalitesini ve üretimin sürekliliğini sağlayabilmek için 1:7 ve 1:8 gibi nispeten daha güvenli flotte oranlarına sığınmışlardır. Değerli kumaşın üretimi için harcanan işgücü ve işletme giderleri flotte oranını daha da önemsizleştirmiştir. Yabancı rakiplerin yanı sıra artan yasal baskılara karşı koymak için endüstri, maliyeti düşüren ve verimliliği arttıran su ve zaman tasarrufu ile daha çok ilgilenmektedir.

Prosesin başından sonuna kadar kumaş ve su döngüsü durmaksızın, boya işlemini bitirerek, güvenli, maliyeti düşük ve daha ekonomik boyama yapılabileceğini kanıtlayabiliriz. Ayrıca tasarladığımız ürünlerde tek seferde tek seferde düşük maliyette boyama yapabilmek için boya ve kasar banyosunu güvenli bir flottede tutarak yıkamalardan da tasarruf sağlayabilirsiniz.

**“Aqua Smart”** has been implemented by a rapidly growing number of establishments in the textile sector for its practical economic advantages and the benefits they provide. Economy and efficiency have become more integral in the machine-manufacturing sector with each passing year, as industries focus on more coherent and cost-effective means of production.

So, how do we describe the concept of being economic with regards to a dyeing machine? In short, through energy-saving innovations, reduced usage of available resources and environmentally-conscious construction. Time-saving through optimized processes, cost savings due to low maintenance expense, and minimal environmental pollution are some of the benefits attained due to our practice of experienced and intelligent design.

- Potential to recover your initial investment costs in a maximum of 6 months
- Probability of min. 50% less labor
- Up to 50% space conservation on site or in your existing space
- Opportunity to save 50% on your spare part costs
- Advantage of early delivery of the product to your customer with our Short Process features

Saver Makina has already excelled in regards to technological excellence with "Eco Salvo" and has become the pinnacle of Turkish textile machinery in terms of sustainability as well. Furthermore, it has provided numerous solutions that support the textile industry by prioritizing the concept of sustainable technology in the machine industry by principle. Dyeing with low flotte ratios has been widely accepted as an essential method of reducing costs and enabling manufacturing. The real difficulty of dyeing with low flotte ratios lies with the person who does the dyeing; therefore, many dyers have chosen to use relatively safer flotte ratios such as 1:7 and 1:8 in order to ensure proper dyeing quality and manufacturing continuity.

The staff and operational expenses required to manufacture fabric has made flotte ratios the less critical issue. In order to counteract the increased legal pressures caused by foreign competitors, the industry has become more interested in water and time-saving processes that lower costs and maximize efficiency.







TEKNİK BİLGİLER

TECHNICAL INFORMATION

1. (1/1) Flotte oranı ile çalışabilen, Kayış-Kasnak güç aktarmalı Ana Sirkülasyon Pompası.
2. Kademesiz olarak Lineer Aktüatör ile ayarlanan Düze Sistemi.
3. Çok ince kumaşlarda bile karışmayı önleyen J-Box Sistemi.
4. Yüksek filtrasyon alanına sahip yatık tip filtre.
5. Yüksek ısıtma gradyanına sahip, girişinde oransal kontrollü dik tip ısı eşanjörü.
6. %100 Sıcak su hazırlık tankı. (Flote : 1 / 4 ).
7. Düze çıkışında kumaşı açan Eliptik kumaş borusu.
8. Uzun kuleli aktarma sistemi ile minimum kumaş gerilimi.
9. J-Box alt kısmına montajlı teflon film ile takılmadan, sürekli kumaş akışı.
10. Büyük çaplı ön kapak ve kombine emniyet sistemi.
11. Güçlü Konstrüktif yapısı sayesinde dış kısma sorunsuz kumaş aktarımı.
12. Direkt ve Endirekt ısıtmalı, mikserli boya ve kimyasal kabloları.
13. Mükemmel tasarlanmış iç yapısı ile basınç altında ürün transfer edebilen Dozaj Pompası.
14. Minimum kayıp ile boya aktarımı.

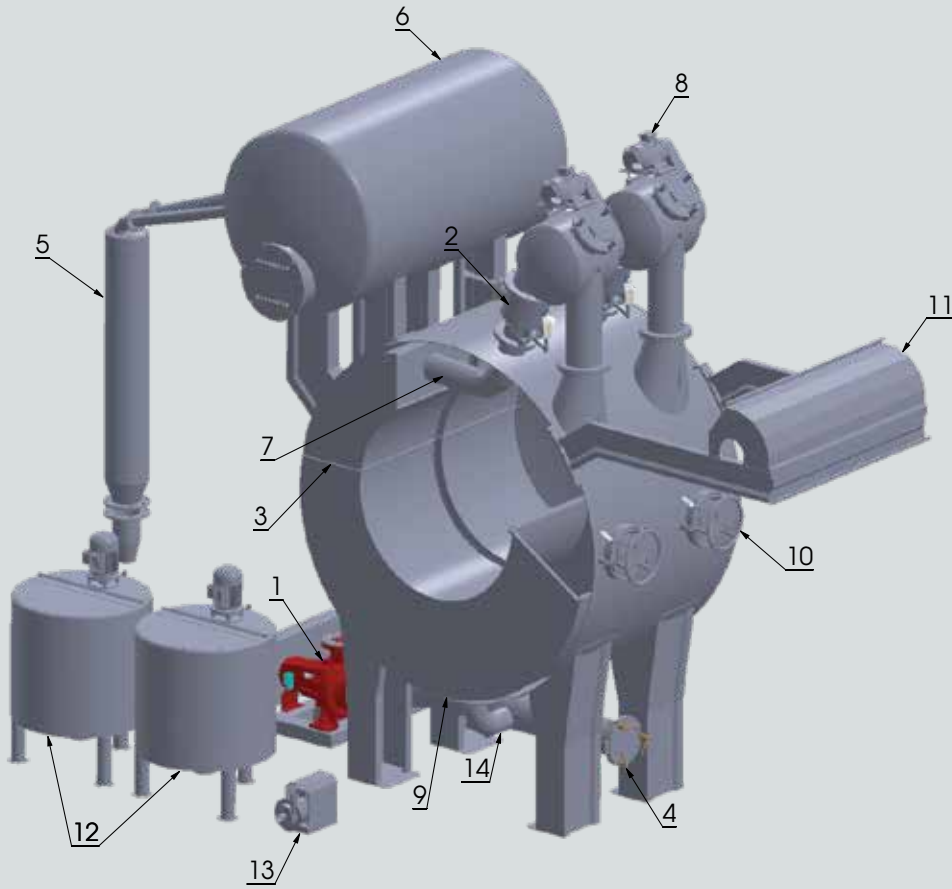

1. Main Circulation Pump with Belt-Pulley power transfer, operating at (1/1) liquor ratio.
2. Nozzle System adjusted with a variable-speed Linear Actuator
3. J-Box System prevents mixing even on very light fabrics
4. Horizontal Type Filter with High Filtration Area
5. Vertical type Heat Exchanger with proportional control at the entry, with High Heating Gradient
6. 100% Hot Water Preparation Tank (flotte: 1 / 4 )
7. Elliptic Fabric Tube expanding fabric at the outlet of Nozzle
8. Minimum Fabric Tension with the Long Tower Transfer system.
9. Continuous Fabric Flow due to Teflon Film lining the floor of the J-Box
10. Large Diameter Front Lid and Combined Safety System
11. Seamless fabric transfer due to heavy-duty structure.
12. Dye and Chemical tanks with Mixers and Direct and Indirect Heating
13. Dosing Pump can transfer products under pressure as a result of superior engineering
14. Batch Transfer with minimal loss



Kumaş Giriş Kapağı / Fabric Loading Lid



Ahtapot Sistemi / Octopus System

## KISA PROSES EKİPMANLARI

- Numune alma ve mal boşaltma esnasında kumaşın bağlantı yerini bulmak için Dikiş Kontrol sistemi,
- Elektrik panosu içine monte edilmiş, motor hızı ve dolayısı ile banyo akışını ayarlayan Pompa invertörü,
- Isıtma ve Soğutma için IP konverter kontrol edilen Oransal vana,
- Zamandan, enerjiden ve işçilikten tasarruf amacı ile kullanılan Rezerve tankı, makina boyama prosesine devam ederken bir sonraki adım için gerekli olan sıcak suyu istenilen derecede hazırlayıp gerektiği zaman makinaya otomatik olarak almak için kullanılan bir sistemdir. Kimyasal madde stoklama, rezerve tankının bir diğer avantajı olarak karşımıza çıkar,
- Ön hazırlık kasar, boyama, durulama ve yıkama gibi her proses sonunda sıvı banyosu pompa yardımı ile hızlı bir şekilde boşaltılabilir,
- Kumaş boya makinalarınız için yüksek verimli makina içi yıkama sistemidir. Bu sistem makinalarınızı temizlerken iç yüzeyi boya sonrası kalıntı ve liflerden temizler. Kumaş yıkama suyu, sıcak makina yüzeyine aktarılarak önceden ısıtılabilir ve böylece kayıp enerji tekrar kazanılmış olur. Otomatik iç yıkama ile maliyetleriniz ve işlem zamanlarınız düşer ayrıca manuel temizleme zamanı ortadan kalkar,
- 2. İlave kabı ile boya maddelerinin sisteme eklendiği, otomatik vana ve endirekt ısıtma sistemi ile donatılmış ekstra ilave kabıdır.

## SHORT PROCESS EQUIPMENT

- Seam Detector system detects fabric seams during sampling and fabric unloading,
- Pump inverter mounted in the electrical panel, which adjusts the motor speed and thus the bath flow,
- Proportional valve controlled by an IP converter for Heating and Cooling
- The reserve tank system, which is used to save time, energy and labor, is used to prepare the hot water required for the following step of the dyeing process and delivers it to the machine automatically as needed. Chemical storage is another advantage of the reserve tank.
- At the end of each process, such as preliminary bleaching, dyeing, rinsing and washing, the liquid bath can be quickly emptied via pump.
- A highly efficient in-machine washing system for your fabric dyeing machines; it cleans the inner surface from residues and fibers after dyeing. The fabric washing water can be pre-heated by transferring it to the hot machine surface and thus the lost energy is regained. With automatic internal washing, your costs and processing times are reduced, and manual cleaning time is eliminated.
- An extra additional container is included, equipped with an automatic valve and indirect heating system, in which dyestuffs are added to the system.



Basınç Tahliye Sistemi  
Pressure Relief System



Kule ve Düze  
Tower and Nozzle

# 2

## MAKİNEİNİZDE SICAKLIK AYARLANMASI

Makine içinde pompa ile çekilen su düzelerle ısı değiştiriciden geçirilerek basılırken su akış yönünün tersine akımda ısı değiştiriciden buhar ve soğutma suyu geçirilerek en yüksek etkinliğe ile flottenin soğuması veya ısıtılması sağlanır. Bir PT100 ile ohm cinsinden okunan değerler PLC'ye iletilerek sıcaklık değişimi istenilen SET sıcaklık değerine kadar kontrol edilir. PLC Kontrolü ile vanalar oransal olarak açılarak derece/dakika cinsinden ısıtma ve soğutma yapılabilir.

## HEATING SYSTEM IN THE MACHINE

While the water drawn in the machine by the pump is passed through the heat exchanger to the nozzles, steam and cooling water are passed through the heat exchanger in the flow opposite to the water flow direction, thus cooling or heating the flotte with the highest efficiency. The values read in ohms with a PT100 are transmitted to the PLC and the temperature change is controlled to the desired SET temperature value. With PLC Control, the valves can be opened proportionally and heating and cooling can be done in degrees/minute.

Isıtma Sistemi / Heating System



# 3



## REZERVE TANKINDAN TAŞAR YIKAMA

Pompanın rezerve tankından su alması ve düzeye basması sağlanır. Aynı zamanda maximum su seviyesinin korunması için zaman zaman makine boşaltma vanası açılarak taşar yıkama yapılır. İstenirse bu sırada ısı değiştirici devreye sokularak rezerve tankından gelen suyun daha fazla ısıtılması sağlanır. Bu işlem sırasında Rezerve tankındaki su biterse PLC direkt olarak hattan su alır ve işleme devam eder.

## OVERFLOW FROM THE RESERVE TANK

The pump is capable of taking water from the reserve tank and pumping it to the nozzle. Simultaneously, in order to maintain the maximum water level, the machine discharge valve is opened periodically and overflow washing is performed. If desired, the heat exchanger is activated at this time, enabling the water coming from the reserve tank to be heated more. If the water in the reserve tank runs out during this process, the PLC takes water directly from the line and continues the process.

Yatay Rezerve / Horizontal Type Reserve Tank

# 4

## HATTAN TAŞAR YIKAMA

Makine emiş hattına ana hattan su verilir ve ısı değiştiriciden geçirilip düzelerle basılarak temiz su ile efektif yıkama yapılır. Makinanın artan su seviyesi taşar vanası ile açılarak sabit tutulur. Bu işlem, su miktarı, zaman ve seviye kontrollü olarak yapılır. Litre cinsinden taşar yıkama, su giriş hattındaki flowmetre ile kontrol edilerek sürekli tekrarlanabilir yıkama efekti sağlar.

## OVERFLOW FROM THE LINE

Water is supplied to the suction line of the machine from the main line and an effective washing is done with clean water by passing through the heat exchanger and filters. The increasing water level of the machine is kept constant via the overflow valve. This process is done by controlling the amount of water, time and level. Overflow washing in liters is controlled by the flowmeter in the water inlet line, providing a continuous repeatable washing effect.



Standart Kumaş Aktarma Sistemi Standart Fabric Transfer System

# 5



Analog Seviye Kontrol Sistemi / Analogue Level Control System

## ANALOG SEVİYE KONTROL SİSTEMİ

Manyetik Yüzer Şamandıra ile cihazın dışında bulunan analog seviye kontrol çubuğunun üzerinde oluşan direncin 4-20 mA değerine çevrilmesi ile kontrol edilir. Tek dezavantajı makine içerisindeki kumaş miktarı kadar su taşırıldığında taşan su seviyesi hesaplayamaz. Avantajı ise makine su boşaltma işleminden sonra yeni su alma işleminde kumaşın üzerindeki su miktarının hesaba katarak gerekli miktardaki suyu makinaya alır, otomatik olarak PLC üzerinden min. ve max. kontrol seviyesi ile kontrol edilir. Tüm su alma işlemlerinde ortak nokta; pompa koruma seviyesine kadar çalışmaz, sonrasında su alma işlemi başlar ve set edilen seviyeye gelindiğinde su alma vanası kapanarak pompa ve kuleler çalışmaya başlar.

## ANALOGUE LEVEL CONTROL SYSTEM

It is controlled by converting the resistance formed on the analog level control bar located outside the device to 4-20 mA with a Magnetic Floating Buoy. The only disadvantage is that when the machine overflows equal to the volume of fabric in it, the overflowing water level cannot be calculated. The advantage is that the machine receives the required amount of water by calculating the amount of water in the fabric in the new water intake process after the water discharge process. This happens automatically via PLC min. and max. adjusted by the control level. The common point of all water intake procedures is that the pump does not operate until the proper safety level is reached. The water intake procedure begins and when it reaches the set level, the water intake valve closes and the towers start to operate.

# 6

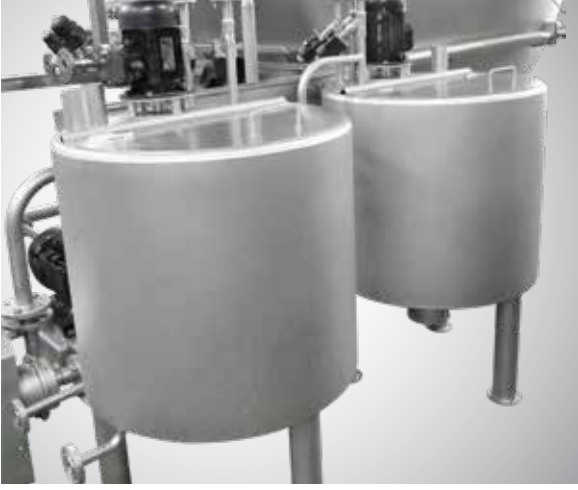

İlave Tanklar / Additional Tanks

## TUZ FONKSİYONU

Boya öncesi program devam ederken Rezerve tankına kumaş miktarına göre su alınır ve boya banyosu için gerekli sıcaklığa PT100 kontrollü olarak ısıtılırken rezerve tankından Endirekt ısıtım kimyasal kabına maximum seviyeye kadar su alınır ve otomatik olarak mixer devreye girer. Aynı zamanda set edilen sıcaklığa kadar ilave kabı ısıtılarak içerisindeki su rezerve tankına basılır böylece Rezerve tankı-ilave kabı arasında bir su döngüsü başlar. Bu döngü sırasında ilave kabına tuz konularak eritilir. İlave kabından tuzlu su istenilen miktarda rezerveye alınarak boya banyosu için kullanıma hazır olarak bekler.

## SALT FUNCTION

While the pre-dyeing program is in progress, water is received according to the amount of fabric. While the PT100 is heated to the required temperature for the dye bath, water is transferred from the reserve tank to the indirectly heated chemical tank until reaching the maximum level and the mixer is activated automatically. At the same time, the additional container is heated up to the set temperature and the water inside is pumped into the reserve tank, thus a water cycle begins between the reserve tank and the additional container. During this cycle, salt is dissolved in the additional container. The salt water is added to the correct proportion from the additional container and waits ready for use for the dye bath.

# 7

## INLINE POMPA TEKNOLOJİSİ

İn-Line pompa teknolojisi, kumaş boya makinelerinde proses verimliliğini ve kalite sürekliliğini üst seviyeye taşır. Sisteme doğrudan entegre yapısı sayesinde akış kayıplarını minimize ederken, homojen boya dağılımı sağlayarak her noktada eşit renk penetrasyonu oluşturur. Daha düşük enerji tüketimi ile yüksek sirkülasyon performansı sunan inline pompalar, aynı zamanda bakım ihtiyacını azaltarak işletme maliyetlerini düşürür. Kompakt tasarımı sayesinde yer tasarrufu sağlarken, hızlı tepki veren yapısı ile proses kontrolünü hassas ve stabil hale getirir. Bu özellikleriyle inline pompa, modern boya makinelerinde hem kalite hem de verimlilik açısından kritik bir avantaj sunar.

## INLINE PUMP TECHNOLOGY

In-line pump technology enhances process efficiency and quality continuity in fabric dyeing machines. Thanks to its direct integration into the system, it minimizes flow losses while ensuring homogeneous dye distribution, creating equal color penetration at every point. Inline pumps provide high circulation performance with lower energy consumption while reducing maintenance requirements and lowering operating costs. With their compact design, they save space, and their fast response structure makes process control more precise and stable. With these features, inline pumps offer a critical advantage in modern dyeing machines in terms of both quality and efficiency.



# 8



## RENK SENSÖRÜ

Yıkama aşamalarında banyo suyunun temizlik seviyesini anlık izler. Gerekli berraklığa ulaşıldığında banyoyu otomatik sonlandırarak su ve zaman tasarrufu sağlar, verimliliği artırır.

## COLOR SENSOR

Monitors the cleanliness level of the bath water in real time during washing stages. Once the required clarity is achieved, it automatically terminates the bath, ensuring water and time savings while improving efficiency.

# 9



## İLETKENLİK SENSÖRÜ

Boya öncesi tuz konsantrasyonunu ölçerek yeterliliğini denetler. Boya sonrası ise tuzun sistemden uzaklaştırıldığını kontrol ederek kaliteyi ve durulama sürecini güvence altına alır.

## CONDUCTIVITY SENSOR

Measures the salt concentration before dyeing to verify adequacy. After dyeing, it monitors the removal of salt from the system, ensuring quality and effective rinsing performance.

# 10



## pH SENSÖRÜ

Proses boyunca banyo sıvısının pH değerini hassas ölçer. Hedef aralık dışına çıktığında gerekli kimyasal müdahaleleri yöneterek proses stabilitesini korur.

## pH SENSOR

Accurately measures the pH value of the bath liquid throughout the process. When the value deviates from the target range, it manages the necessary chemical adjustments to maintain process stability.



Isı Eşanjörü Geri Dönüş Sistemi / Heat Exchanger Return System

## SU ALMA FONKSİYONU

Flowmetre ile Kumaş miktarı ve max. su seviyesi PLC'den veya Flowmetreden set edilerek ayarlanır, makinaya su alınırken ana pompa çalışmaz. Su giriş hatlarından sonra hatta monte edilen flowmetre ile sadece su giriş anında miktar ölçülebilir. Prosesin herhangi bir anındaki miktar değişimi ile tespit edilemez. Analog seviye çubuğu ile beraber kullanımda hem makinaya alınan su miktarı hemde prosesin herhangi bir anında kumaş üzerinde kalan su miktarı analog seviye tarafından belirlenerek gerekli ek miktar flowmetre ile takviye edilir. Taşar yıkama işleminde harcanan su miktarı flowmetre ile kontrol edilir.

## WATER INTAKE FUNCTION

Fabric amount and max. water level is adjusted via settings from PLC or Flowmeter. The main pump does not function during water intake. With the flowmeter installed on the line after the water inlet lines, the amount can only be measured during water intake. A change in the amount during the process cannot be determined. When used together with the analog dipstick, both the amount of water intake and the amount of water remaining in the fabric during the process are determined by the analog level and the required additional amount is supplemented with the flowmeter. The amount of water consumed in the overflow procedure is controlled by a flowmeter.

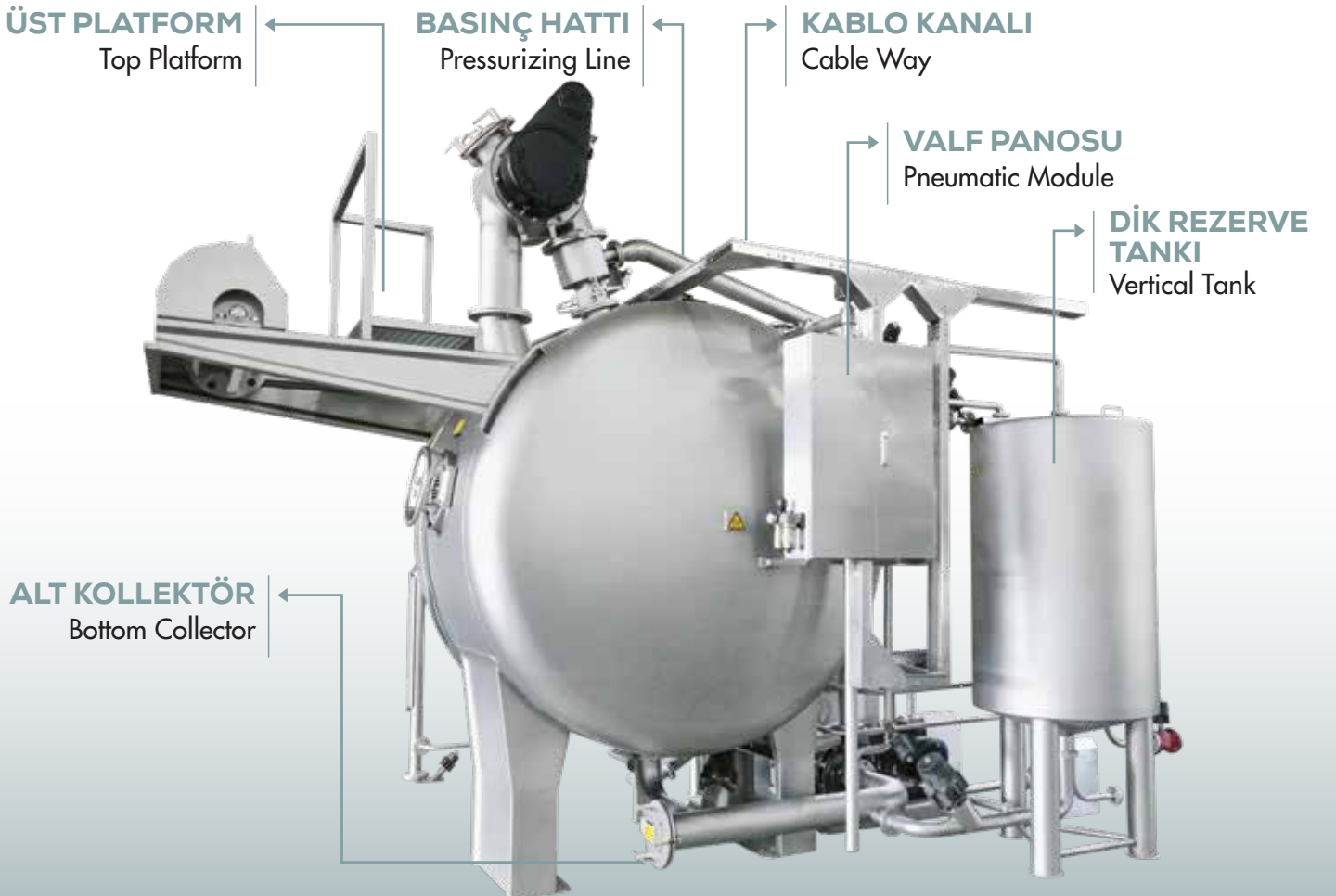



TEKNİK  
ÖZELLİKLER

TECHNICAL  
SPECIFICATIONS

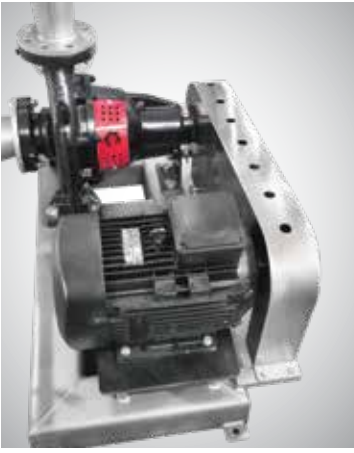

**Kayış Kasnak Tahrikli Sirkülasyon Pompası**  
Circulation Pump With Belt Drive System



**Plaiter Sistemi**  
Plaiter System



**Kumanda Panosu**  
Command Panel



**Filtre Sistemi**  
Filtering System

- Aqua Smart, yüksek sıcaklık (135°C) halat boyama makinasıdır.
- Hassas ve teknolojik kumaşların ön hazırlık, boyama ve yıkanması için kullanılabileceğinin yanı sıra daha az gramajlı örgü, döşemelik, ve havlu kumaşları içinde özel seçimler sunar.
- Flote oranı 1:4 - 1:5 (Yıkama prosesi dahil).
- Sıvı hazırlık amaçlı dik tip rezerve tankı. (Seviye kontrollü).
- İnverter kontrolü ile farklı hızlarda ana pompa kullanım imkanı verir.
- Dokunmatik ekran endüstriyel PLC.
- Seviye problemleri ile beraber mikser karıştırılmalı yan boya ve kimyasal kapları.
- Uç bulma sensörü ile Kumaş hız kontrolü.
- Analog seviye kontrol sistemi ile seviye ölçümü.
- İç yıkama sistemi.
- Pompa emiş hattına konumlandırılmış alt kollektör ve içinde filtrasyon sistemi.
- Ana pompa yardımı ile boşaltma fonksiyonu.
- Makinanın dış kısmında gövde borulu ısıtma eşanjörü.
- İsteğe göre Plaiter yardımı ile en iyi kumaş istiflemesi ve kumaş sirkülasyonu.
- Lineer aktüatör ile ayarlanabilir düze sistemi.

- Aqua Smart is a high-temperature (135°C) fabric dyeing machine.
- It can be used for the pre-treatment, dyeing and washing of sensitive and technological fabrics, as well as offering special settings for lightweight, upholstery and towel fabrics.
- 1:4 - 1:5 liquor ratio. (including washing process)
- Vertical type reserve tank for liquid preparation purposes. (with setting controls)
- Ability to use the main pump with an inverter control at different speeds.
- Touchscreen industrial PLC.
- Perimeter-located dyeing and chemical tanks with level probes and mixers.
- Fabric speed control with end-finding sensor.
- Level measurement with the analogue level control system.
- Inner washing system.
- Bottom collector positioned on the pump suction line and internal filtration system.
- Power Drain with a main pump.
- Exterior Shell and Tube type heat exchanger.
- First-rate fabric stacking and fabric circulation with a Plaiter, if desired.
- Adjustable nozzle system with a linear Actuator.



**Adam Giriş Kapağı**  
Personnel Service Lid



**Isı Eşanjörü**  
Heating Exchanger



**Alt Kollektör**  
Bottom Collector



**İlave Kabi ve İç Komponentler**  
Additional Tank and Components

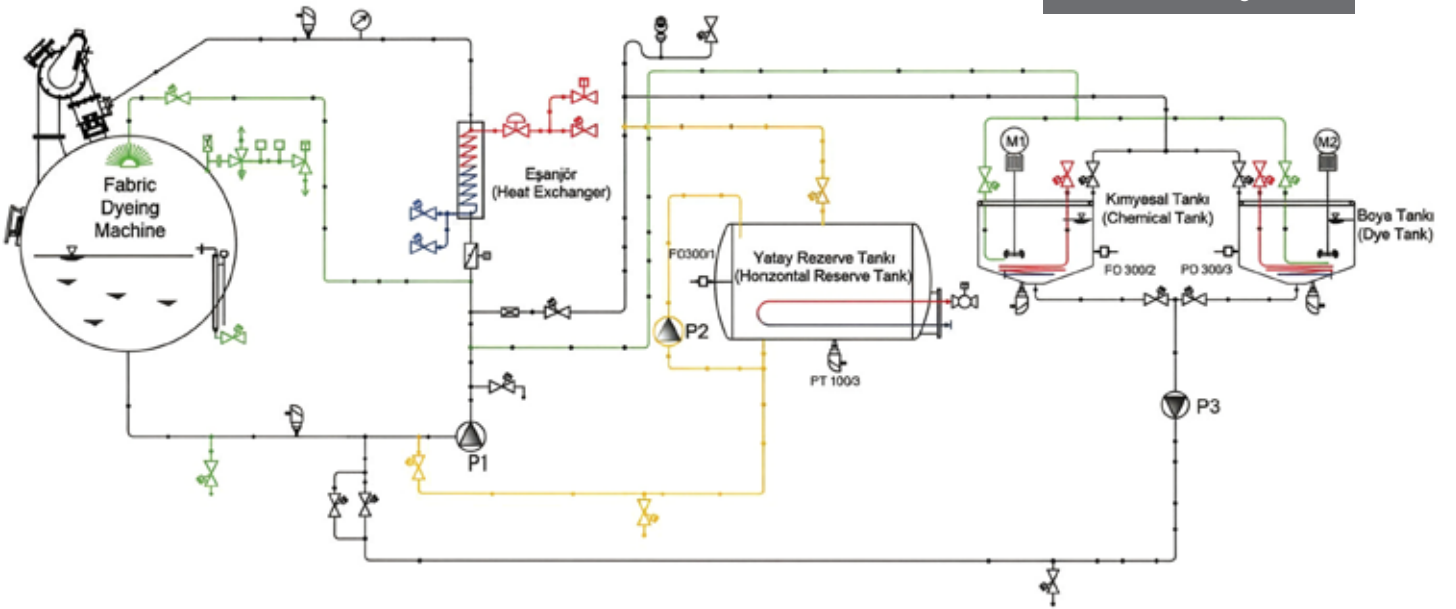

### Sistem üzerinde kullanılan pompamızın diğer pompalardan üstün kılan özellikleri

- Teknik olarak doğru seçilmiş Debi ve Basma Yüksekliği değerinin ortaya çıkarmış olduğu Salyangoz kesiti ile Kavitasyona sebebiyet vermeksizin çalışma imkanı.
- Optimum seviyede paylaştırılmış emiş hatları dağılımı ve kollektör besleme düzeni ile kesintisiz pompa performansı ve banyo aktarımı.
- Güçlü Rulman yatağı Konstrüksiyonu ve Yataklama elemanları tasarımı.
- Silisyum Karbür tip özel Salmastra sistemi.
- Motorun gücünü kaplin yerine kayış-kasnak sistemi ile aktarımı, böylece kaplin ayarı gerektirmeksizin montaj/demontaj kolaylığı.
- Doğru seçilmiş Salyangoz ve Fan kullanımı ile köpük oluşumuna sebebiyet vermeden çalışma imkanı.
- Minimum 2 yıl rulman ömrü ile minimum bakım.
- Düşük su miktarı ile çalışabilen Axial tip emiş fanı.
- Özel uygulamalar için farklı Hm ve Q (Basma Yüksekliği ve Debi) tasarımları.

### Features of our pump used on the system that make it superior to other pumps

- Operates without causing cavitation with the Snail section, which is enacted via the correctly selected Flow Rate and Head.
- Continuous pump performance and bath transfer with optimal distribution of suction lines and collector feeding arrangement.
- Strong bearing construction and bearing elements design
- Silicon Carbide type special seal system.
- Transferring motor power with a belt-pulley system instead of a coupling, ensuring ease of assembly/disassembly without the need for coupling adjustment.
- Eliminates foam formation due to the usage of correctly selected Snail and fan.
- Minimum maintenance due to the minimum 2 year bearing life.
- Axial type suction fan that can work with low water amount.
- Different Hm and Q (Pump Head and Flow) designs for special applications.

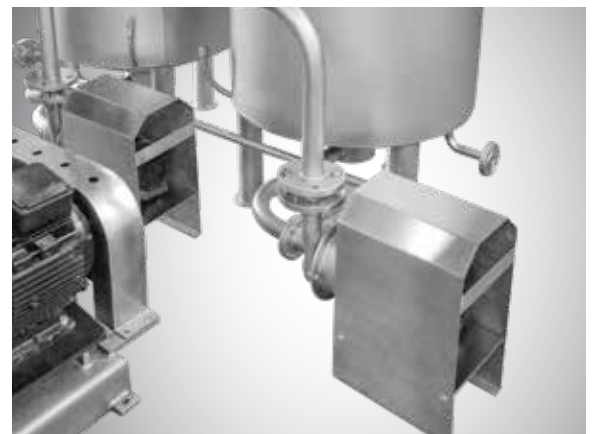

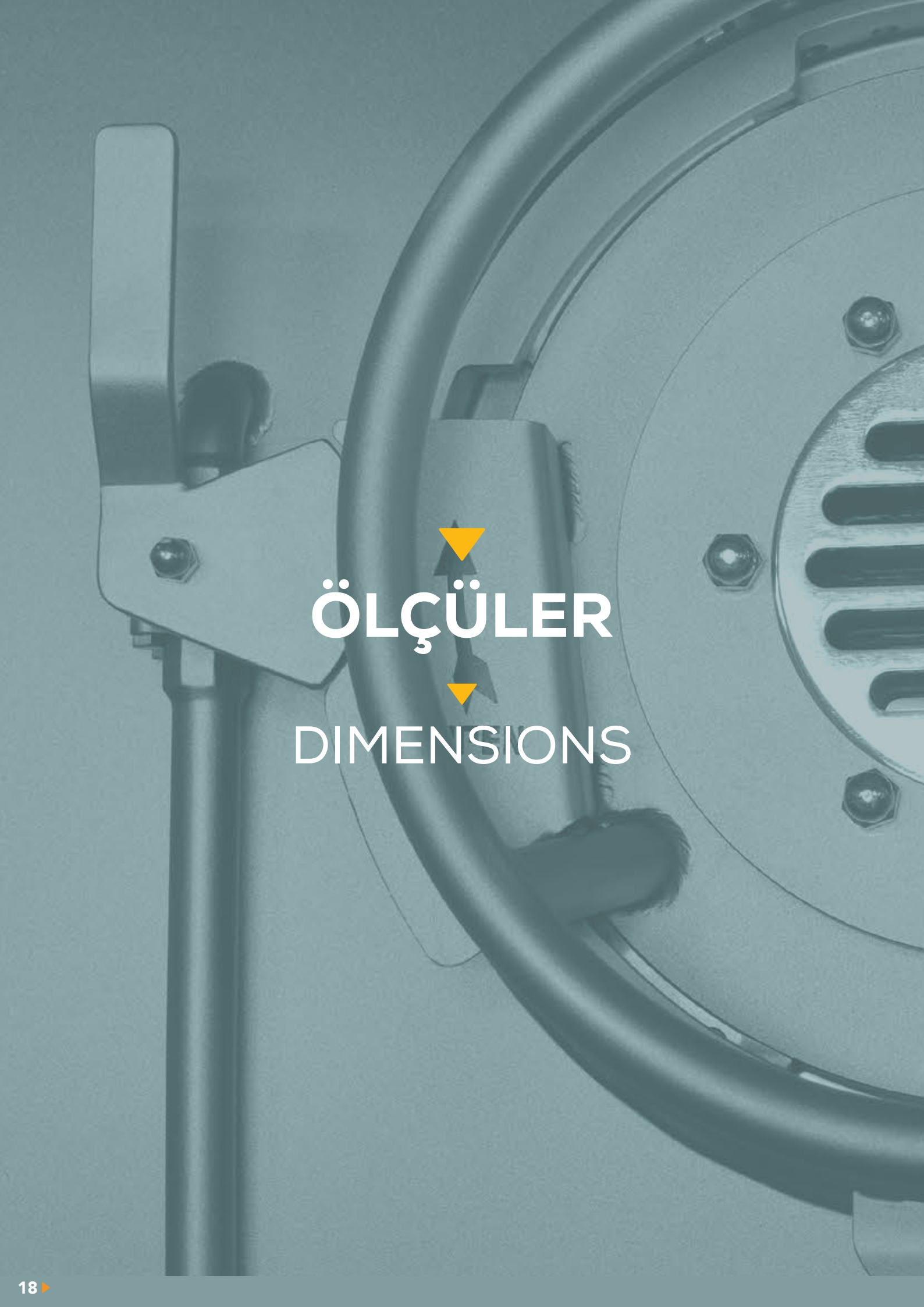

ÖLÇÜLER  
DIMENSIONS

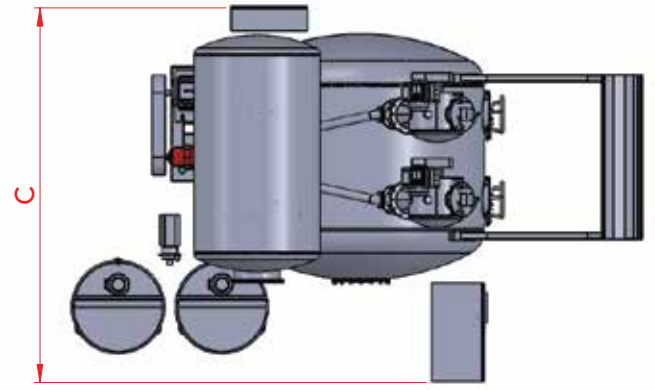
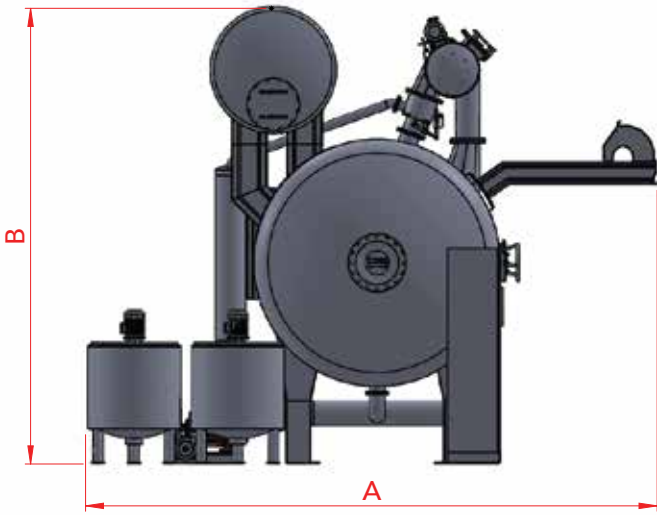

		A	B	C
Göze Sayısı NOS	Yükleme (Kg. Göz) Loading (Kg. Each chamber)	En Width (mm)	Yükseklik Height (mm)	Boy Length (mm)
1	100 Kg	3424	4202	2625
2		4720		3703
3		5223		4253
4		5223		5133
5		5223		5211
6		5525		5991
7		5515		6921
8		5515		7601
9		5515		8281
10		5660		8961

		A	B	C
Göze Sayısı NOS	Yükleme (Kg. Göz) Loading (Kg. Each chamber)	En Width (mm)	Yükseklik Height (mm)	Boy Length (mm)
1	250 Kg	4720	4202	3473
2		5525		4603
3		5515		5001
4		5980		6531
5		5980		7661
6		5980		8791
7		5980		10071
8		5980		11201
9		5980		12331
10		5980		13461

		A	B	C
Göze Sayısı NOS	Yükleme (Kg. Göz) Loading (Kg. Each chamber)	En Width (mm)	Yükseklik Height (mm)	Boy Length (mm)
1	150 Kg	4720	4202	3123
2		5223		3903
3		5223		4553
4		5524		4931
5		5514		5711
6		5514		6591
7		5660		7621
8		5980		8401
9		5980		9181
10		5980		9961

		A	B	C
Göze Sayısı NOS	Yükleme (Kg. Göz) Loading (Kg. Each chamber)	En Width (mm)	Yükseklik Height (mm)	Boy Length (mm)
1	300 Kg	4720	4202	3633
2		5525		4923
3		5515		5481
4		5980		7171
5		5980		8461
6		5980		9651
7		5980		11191
8		5980		12481
9		5980		13771
10		5980		15061

		A	B	C
Göze Sayısı NOS	Yükleme (Kg. Göz) Loading (Kg. Each chamber)	En Width (mm)	Yükseklik Height (mm)	Boy Length (mm)
1	200 Kg	4923	4202	3223
2		5223		3973
3		5525		4853
4		5515		5331
5		5660		6211
6		5980		7271
7		5980		8321
8		5980		9201
9		5980		10081
10		5980		10961

		A	B	C
Göze Sayısı NOS	Yükleme (Kg. Göz) Loading (Kg. Each chamber)	En Width (mm)	Yükseklik Height (mm)	Boy Length (mm)
1	400 Kg	5323	4202	3883
2		5515		4821
3		5980		6631
4		5980		8171
5		5980		9511
6		5980		11151
7		5980		12940

\* Ölçülerde değişiklik yapma hakkı Saver Tekstil Makinaları Üretim San. ve Tic. Ltd. Şti.'ne aittir.

\* The right to make changes in the dimensions belongs to Saver Tekstil Makinaları Üretim San. ve Tic. Ltd. Şti.

PRODUCTS THAT COMBINE EXCLUSIVE  
DESIGN WITH QUALITY SPIRIT

**CEMAY** INTERNATIONAL

**SAVER**  
Dyeing Technologies

**CEMAY ULUSLARARASI İTHALAT VE İHRACAT DIŞ TİC LTD ŞTİ.**

Halkalı Merkez Mah. Özgün Sk. No:2. Arena 24 Sitesi

Kat:11 D:50. Pk.34290 Küçükçekmece/İstanbul/TÜRKİYE

0 535 694 48 56 • www.cemayint.com • info@cemayint.com